



NOVITÀ



iXinox 24 H pensile/incasso

Caldia murale a condensazione solo riscaldamento per installazione pensile o ad incasso





- Caldaia con scambiatore primario in acciaio inox ad elevato spessore, con passaggi maggiorati (ai vertici della categoria) a garanzia della durata e della ridotta manutenzione, mantiene un'alta efficienza anche su vecchi impianti con ossidazioni e sporcizia
- **A+ SYSTEM**: in abbinamento al comando remoto modulante e alla sonda esterna (opzionali) raggiunge la classe di efficienza superiore A+ (scala da G ad A+++)
- **MC²**: Multi Combustion Control, nuovo sistema di combustione con tecnologia brevettata gas-adaptive di derivazione industriale per una migliore adattabilità di utilizzo al variare delle condizioni della rete gas (es. fluttuazioni o ridotte pressioni)
- **M.G.R.**: Metano, Gpl, Aria propanata Ready mediante una semplice configurazione la caldaia è in grado di funzionare a metano, gpl ed aria propanata senza l'utilizzo di kit di conversione aggiuntivi
- Esclusivo sistema scambiatore-bruciatore con porta autoraffreddata: semplifica la manutenzione e ne riduce il costo grazie ad un minor numero di parti da sostituire
- Produzione sanitaria in abbinamento a bollitore (opzionale), valvola 3 vie di serie in caldaia
- Attacchi idraulici coperti dal mantello della caldaia
- Ampio display grafico multifunzione a retroilluminazione per una facile e corretta impostazione dei parametri
- By-pass di serie
- Particolarmente adatta al funzionamento in canne fumarie che necessitano di intubamenti "pesanti" grazie alla omologazione per il funzionamento con scarichi fumi diametro 50mm
- **F.P.S.**: Sistema di Protezione Fumi. La valvola clapet fumi inserita di serie a bordo della caldaia permette una facile connessione a sistemi collettivi fumarie in pressione (es. nei risanamenti), in accordo alla normativa UNI 7129
- Progettata per semplificare ed agevolare le normali operazioni di manutenzione e pulizia
- Minime emissioni inquinanti (classe 6 secondo EN 15502-1)
- Funzionamento a temperatura scorrevole tramite sonda esterna opzionale
- Circolatore riscaldamento modulante a basso consumo (ErP Ready - Classe A)
- Controllo fiamma digitale con tre tentativi di riaccensione in caso di blocco di funzionamento per mancanza rilevazione di fiamma (mod. a metano)
- Luogo di installazione: anche per esterno in luogo parzialmente protetto fino a -5°C di serie e fino a -15°C con l'ausilio del kit resistenze antigelo opzionale
- Trasformazione metano/GPL/Aria propanata gratuita in sede di verifica del prodotto ed attivazione della garanzia, da richiedere al Centro Assistenza Autorizzato

Pannello di regolazione e controllo

1. Tasto incremento / decremento impostazione temperatura bollitore sanitario (opz.)
2. Tasto incremento / decremento impostazione temperatura impianto riscaldamento
3. Display
4. Tasto Ripristino - Menù "Temperatura Scorrevole"
5. Tasto selezione modalità "Inverno", "Estate", "OFF apparecchio", "ECO", "COMFORT"
6. Connessione Service Tool



Accessori a richiesta

Codice	Descrizione
 041082X0	kit scarico tubi separati 80/80 per caldaie a condensazione completo di prese per analisi NB: per installazione per kit involucro ad incasso e mobiletto a parete
 013002X0	Kit miscelatore termostatico attacchi 1/2"
 013018X0	Kit sonda esterna
 013022X0	Kit antigelo ausiliario fino a -15°C
 Accessori idraulici - controllo / Accessori fumi / Termoregolazioni	vedi apposita sezione ACCESSORI

Codice caldaia	Modello caldaia
0T3D2BWD	IXINOX 24 H (M/GPL)
016089X0	Kit involucro incasso
016090X0	Kit mobiletto a parete

Dati tecnici

iXinox 24 H		24 H
Portata termica max riscaldamento	kW	24,5
Portata termica min riscaldamento	kW	5,0
Potenza Termica max risc. (80/60°C)	kW	24,0
Potenza Termica min risc. (80/60°C)	kW	4,9
Potenza Termica max risc. (50/30°C)	kW	26,0
Potenza Termica min risc. (50/30°C)	kW	5,4
Rendimento Pmax (80-60°C)	%	98,1
Rendimento Pmin (80-60°C)	%	98,0
Rendimento Pmax (50-30°C)	%	106,1
Rendimento Pmin (50-30°C)	%	107,5
Rendimento 30%	%	109,7
Pressione gas alimentazione G20	mbar	20
Portata gas max G20	m ³ /h	2,59
Portata gas min G20	m ³ /h	0,53
CO2 - G20	%	9 ±0,8
Pressione gas alimentazione G31	mbar	37
Portata gas max G31	kg/h	1,90
Portata gas min G31	kg/h	0,39
CO2 - G31	%	10 ±0,8
Classe di emissione NOx	-	6
Pressione max esercizio riscaldamento	bar	3
Pressione min esercizio riscaldamento	bar	0,8
Temperatura max di regolazione riscaldamento	°C	95
Contenuto acqua riscaldamento	litri	2,9
Capacità vaso di espansione riscaldamento	litri	8
Pressione precarica vaso di espansione riscaldamento	bar	0,8
Grado protezione	IP	X5D
Tensione di alimentazione	V/Hz	230V/50Hz
Potenza elettrica assorbita	W	70
Peso a vuoto	kg	28

Dimensioni (in mm)

Installazione ad incasso

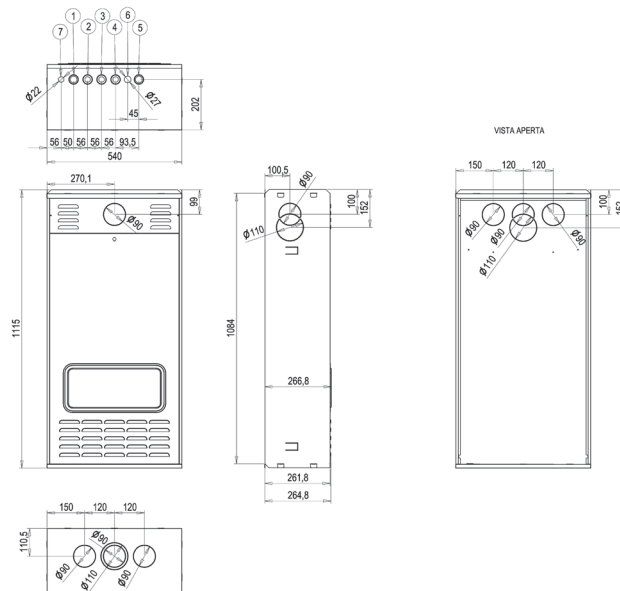

1	Mandata impianto	3/4"
2	Uscita sanitario	1/2"
3	Ingresso gas	1/2"
4	Ingresso sanitario	1/2"
5	Ritorno impianto	3/4"
6	Valvola sicurezza	-
7	Collegamento elettrico	-

Installazione con mobiletto

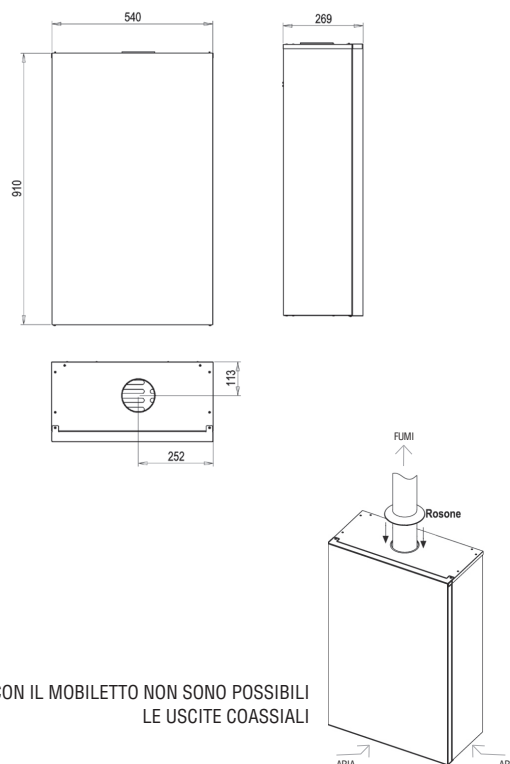

CON IL MOBILETTO NON SONO POSSIBILI LE USCITE COASSIALI

KIT INVOLUCRO INCASSO

PER ESTERNO
IN LUOGO PARZIALMENTE
PROTETTO FINO A -10°C/-15°C



016089X0

KIT MOBILETTO A PARETE

PER ESTERNO
IN LUOGO COMPLETAMENTE SCOPERTO
FINO A -10°C/-15°C



016090X0